

Aufsalzungssystem **Salis** DN15 / DN20 - komplett verrohrt in 316L
 Dispositif pour augmenter la conductivité **Salis** DN15 / DN20 Tuyauterie 316 L

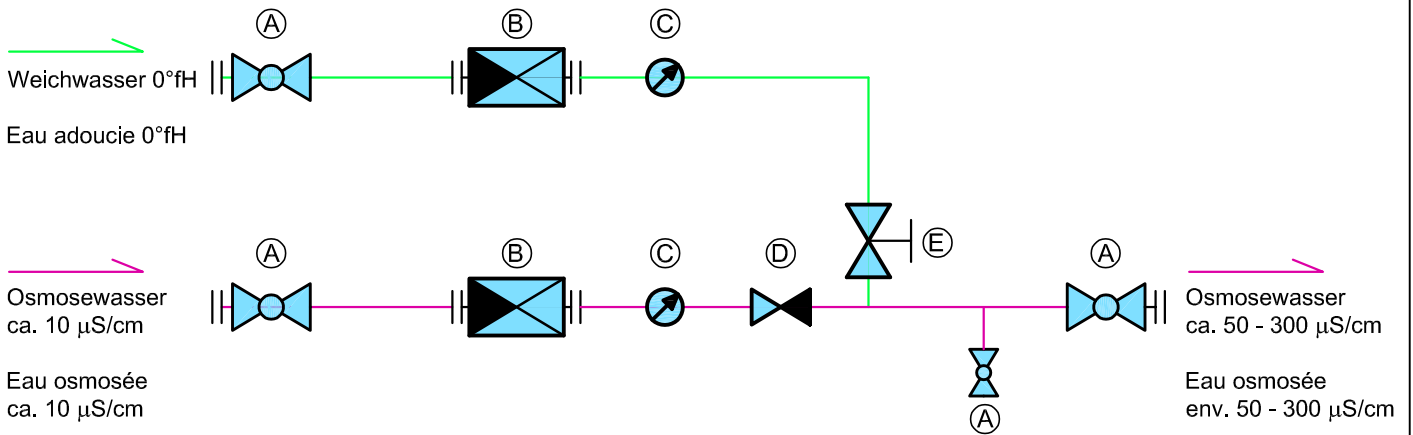

- (A) Kugelhahn / vanne à bille
- (B) Druckreduzierventil / Réducteur de pression
- (C) Rohrfeder-Manometer 0-10 bar / Manomètre 0-10 bar
- (D) Rückschlagventil / Clapet de retenue
- (E) Nadelventil Edelstahl / Vanne à pointeau

